

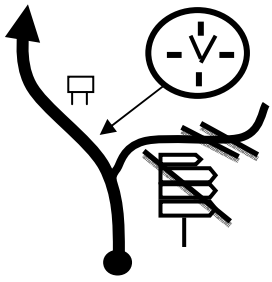

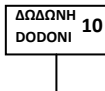









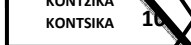
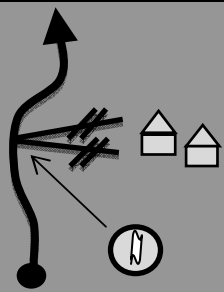
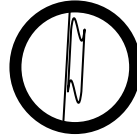



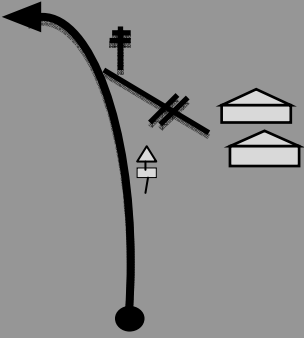
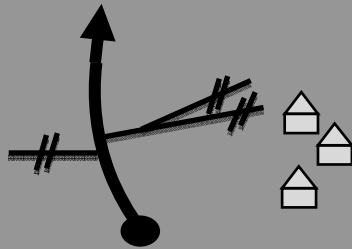
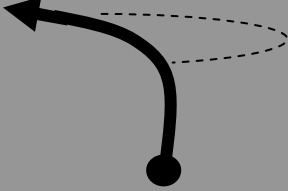
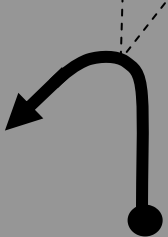
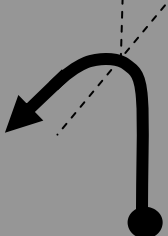
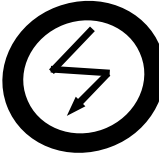
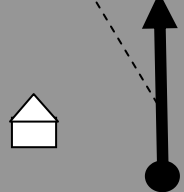
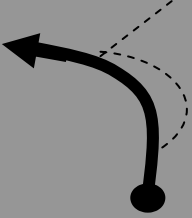
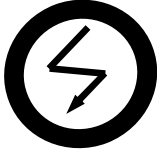
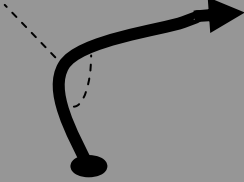
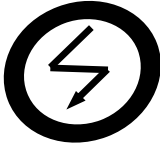
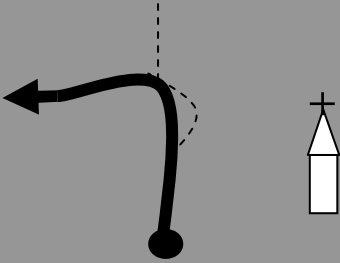

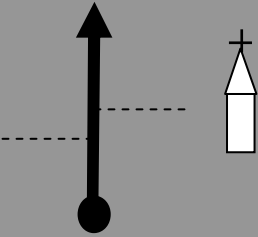

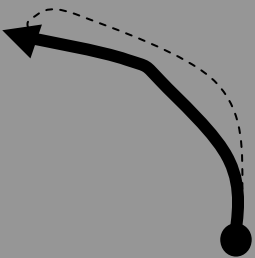
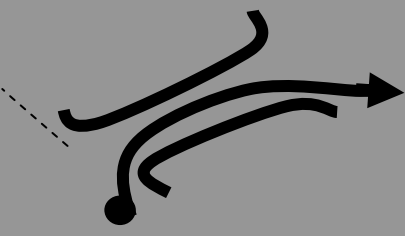
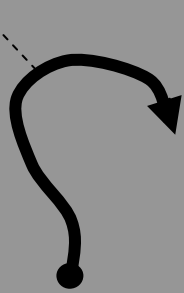
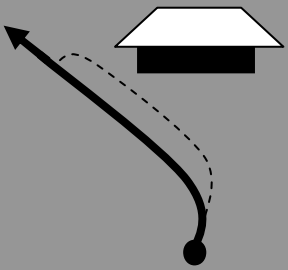

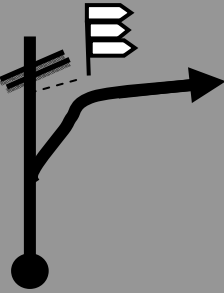
ΣΕΧ 1		Σκέλος 1	Τμ. Διαδρ. 1	
ΣΕΧ 1Α ΕΙΣΟΔΟΥ ΑΝΑΣΥΓΚΡΟΤΗΣΗΣ 1		Απόσταση		26,75Km
ΕΙΔΙΚΗ ΔΙΑΔΡΟΜΗ 1-ΔΩΔΩΝΗ 1 13,40Km		Km/h		
Km/Χλμ ΟΛΙΚΑ	Km/Χλμ ΜΕΡΙΚΑ	ΚΑΤΕΥΘΥΝΣΗ	ΠΛΗΡΟΦΟΡΙΕΣ	Km/Χλμ ΜΕΝΟΥΝ
0,00	0,00		    	26,75
0,00	0,00		<p>ΣΕΧ 1</p> <p>ΑΦΕΤΗΡΙΑ</p> <p>ΕΙΔΙΚΗ ΔΩΔΩΝΗ 1</p>    	26,75
0,50	0,50		E1	26,25
1,00	0,50		E2	25,75

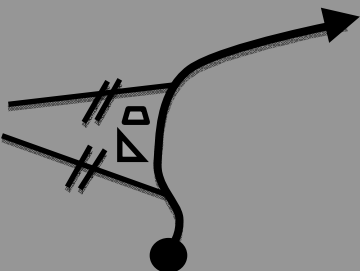
ΣΕΧ 1		Σκέλος 1	Τμ. Διαδρ. 1	
ΣΕΧ 1Α ΕΙΣΟΔΟΥ ΑΝΑΣΥΓΚΡΟΤΗΣΗΣ 1		Απόσταση		26,75Km
ΕΙΔΙΚΗ ΔΙΑΔΡΟΜΗ 1-ΔΩΔΩΝΗ 1 13,40Km		Km/h		
Km/Χλμ ΟΛΙΚΑ	Km/Χλμ ΜΕΡΙΚΑ	ΚΑΤΕΥΘΥΝΣΗ	ΠΛΗΡΟΦΟΡΙΕΣ	Km/Χλμ ΜΕΝΟΥΝ
1,20	0,20	 4	<div style="border: 1px solid black; padding: 5px; width: fit-content;"> PARKING ΘΕΑΤΩΝ ΕΞΟΔΟΣ ΕΡΓΟΤΑΞΙΟΥ </div> E3	25,55
1,60	0,40	 5	E4	25,15
2,00	0,40	 6	 E5	24,75
2,80	0,80	 7	E6	23,95

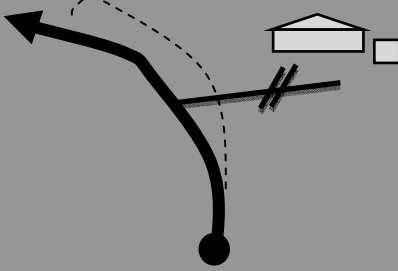
ΣΕΧ 1		Σκέλος 1	Τμ. Διαδρ. 1	
ΣΕΧ 1Α ΕΙΣΟΔΟΥ ΑΝΑΣΥΓΚΡΟΤΗΣΗΣ 1		Απόσταση		26,75Km
ΕΙΔΙΚΗ ΔΙΑΔΡΟΜΗ 1-ΔΩΔΩΝΗ 1 13,40Km		Km/h		
Km/Χλμ ΟΛΙΚΑ	Km/Χλμ ΜΕΡΙΚΑ	ΚΑΤΕΥΘΥΝΣΗ	ΠΛΗΡΟΦΟΡΙΕΣ	Km/Χλμ ΜΕΝΟΥΝ
3,40	0,60	 8	 E7	23,35
3,80	0,40	 9	 E8	22,95
4,40	0,60	 10	 E9	22,35
5,70	1,30	 11	 E10	21,05



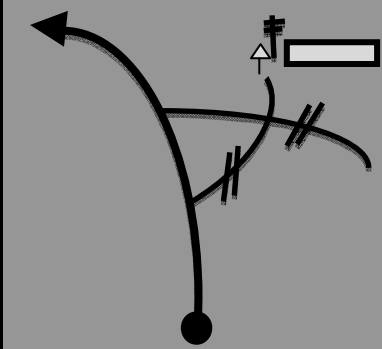
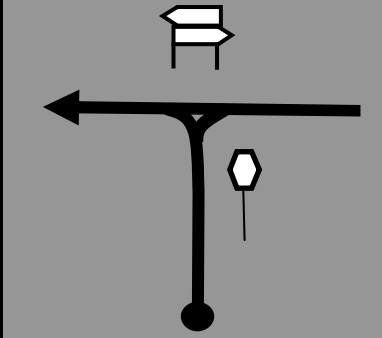
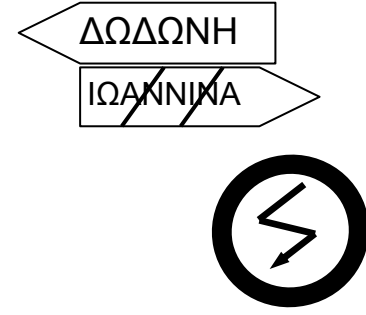
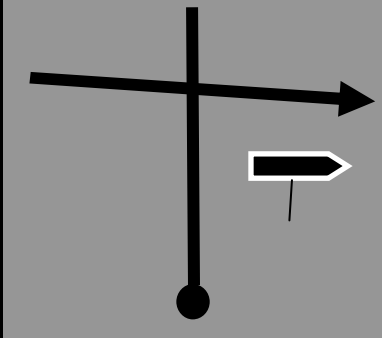
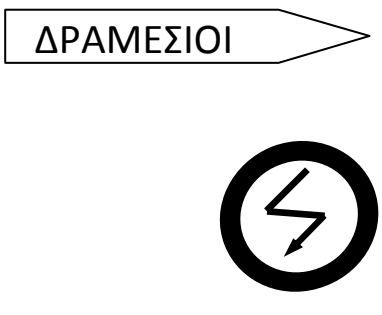
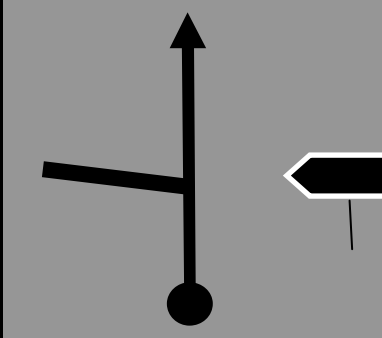

ΣΕΧ 1		Σκέλος 1	Τμ. Διαδρ. 1	
ΣΕΧ 1Α ΕΙΣΟΔΟΥ ΑΝΑΣΥΓΚΡΟΤΗΣΗΣ 1		Απόσταση		26,75Km
ΕΙΔΙΚΗ ΔΙΑΔΡΟΜΗ 1-ΔΩΔΩΝΗ 1 13,40Km		Km/h		
Km/Χλμ ΟΛΙΚΑ	Km/Χλμ ΜΕΡΙΚΑ	ΚΑΤΕΥΘΥΝΣΗ	ΠΛΗΡΟΦΟΡΙΕΣ	Km/Χλμ ΜΕΝΟΥΝ
6,75	1,05	 12	E11	20,00
7,00	0,25	 13	E12	19,75
7,60	0,60	 14	E13	19,15
7,85	0,25	 15	E14	18,90

ΣΕΧ 1		Σκέλος 1	Τμ. Διαδρ. 1	
ΣΕΧ 1Α ΕΙΣΟΔΟΥ ΑΝΑΣΥΓΚΡΟΤΗΣΗΣ 1		Απόσταση		26,75Km
ΕΙΔΙΚΗ ΔΙΑΔΡΟΜΗ 1-ΔΩΔΩΝΗ 1 13,40Km		Km/h		
Κm/Χλμ ΟΛΙΚΑ	Κm/Χλμ ΜΕΡΙΚΑ	ΚΑΤΕΥΘΥΝΣΗ	ΠΛΗΡΟΦΟΡΙΕΣ	Κm/Χλμ ΜΕΝΟΥΝ
8,55	0,70	 16	 E15	18,20
8,65	0,10	 17	 E16	18,10
9,35	0,70	 18	 E17	17,40
9,85	0,50	 19	 E18	16,90

ΣΕΧ 1		Σκέλος 1	Τμ. Διαδρ. 1	
ΣΕΧ 1Α ΕΙΣΟΔΟΥ ΑΝΑΣΥΓΚΡΟΤΗΣΗΣ 1		Απόσταση		26,75Km
ΕΙΔΙΚΗ ΔΙΑΔΡΟΜΗ 1-ΔΩΔΩΝΗ 1 13,40Km		Km/h		
Km/Χλμ ΟΛΙΚΑ	Km/Χλμ ΜΕΡΙΚΑ	ΚΑΤΕΥΘΥΝΣΗ	ΠΛΗΡΟΦΟΡΙΕΣ	Km/Χλμ ΜΕΝΟΥΝ
10,30	0,45	 20	E19	16,45
10,75	0,45	 21	 E20	16,00
11,30	0,55	 22	 E21	15,45
11,85	0,55	 23	 E22	14,90

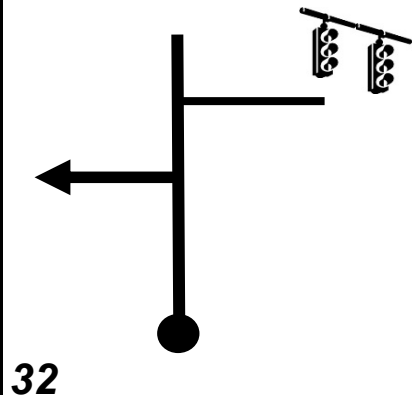
ΣΕΧ 1		Σκέλος 1	Τμ. Διαδρ. 1	
ΣΕΧ 1Α ΕΙΣΟΔΟΥ ΑΝΑΣΥΓΚΡΟΤΗΣΗΣ 1		Απόσταση		26,75Km
ΕΙΔΙΚΗ ΔΙΑΔΡΟΜΗ 1-ΔΩΔΩΝΗ 1 13,40Km		Km/h		
Km/Χλμ ΟΛΙΚΑ	Km/Χλμ ΜΕΡΙΚΑ	ΚΑΤΕΥΘΥΝΣΗ	ΠΛΗΡΟΦΟΡΙΕΣ	Km/Χλμ ΜΕΝΟΥΝ
12,30	0,45	<p>24</p>	<p>ΑΛΛΑΓΗ ΠΟΡΕΙΑΣ ΔΕΞΙΑ, ΠΡΟΣ ΓΕΦΥΡΑ (ΠΑΝΩ ΑΠΟ ΤΗΝ ΕΓΝΑΤΙΑ)</p> <p>E23</p>	14,45
13,10	0,80	<p>25</p>	<p>FLYING</p>	13,65
13,40	0,30	<p>26</p>		13,35
14,30	0,90	<p>27</p>		12,45

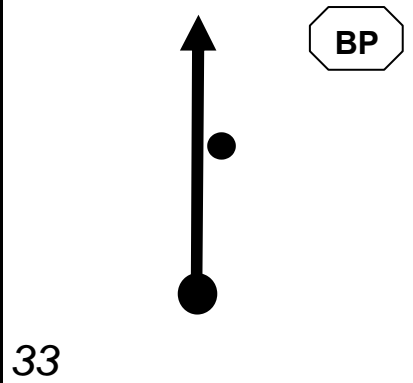
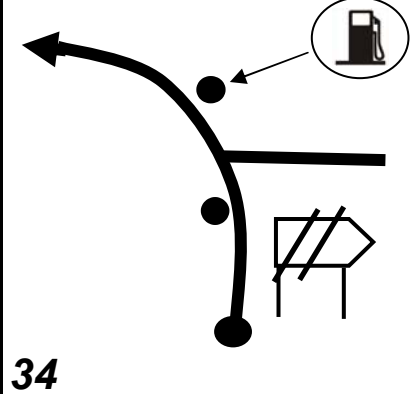

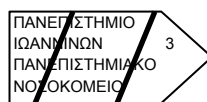
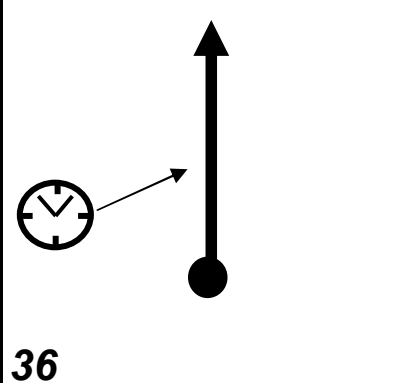

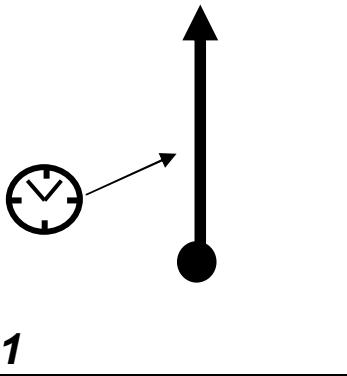
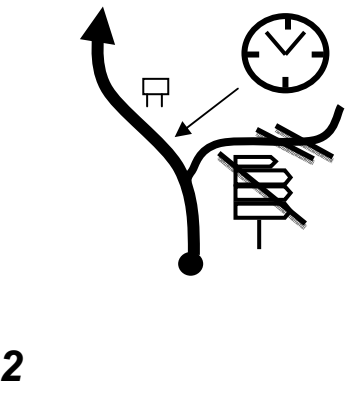
ΣΕΧ 1		Σκέλος 1	Τμ. Διαδρ. 1	
ΣΕΧ 1Α ΕΙΣΟΔΟΥ ΑΝΑΣΥΓΚΡΟΤΗΣΗΣ 1		Απόσταση		26,75Km
ΕΙΔΙΚΗ ΔΙΑΔΡΟΜΗ 1-ΔΩΔΩΝΗ 1 13,40Km		Km/h		
Km/Χλμ ΟΛΙΚΑ	Km/Χλμ ΜΕΡΙΚΑ	ΚΑΤΕΥΘΥΝΣΗ	ΠΛΗΡΟΦΟΡΙΕΣ	Km/Χλμ ΜΕΝΟΥΝ
14,55	0,25	<p>28</p>		12,20
15,50	0,95	<p>29</p>	ΤΟΥΝΕΛ Μήκος 03,347	11,25
19,10	3,60	<p>30</p>		7,65
23,55	4,45	<p>31</p>		3,20

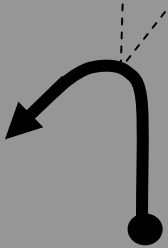
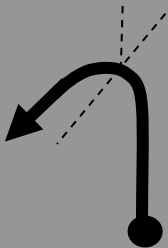
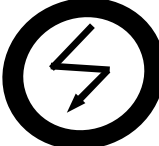
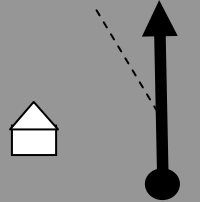
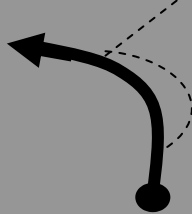
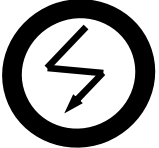

ΣΕΧ 1		Σκέλος 1	Τμ. Διαδρ. 1	
ΣΕΧ 1Α ΕΙΣΟΔΟΥ ΑΝΑΣΥΓΚΡΟΤΗΣΗΣ 1		Απόσταση		26,75Km
ΕΙΔΙΚΗ ΔΙΑΔΡΟΜΗ 1-ΔΩΔΩΝΗ 1 13,40Km		Km/h		
Km/Χλμ ΟΛΙΚΑ	Km/Χλμ ΜΕΡΙΚΑ	ΚΑΤΕΥΘΥΝΣΗ	ΠΛΗΡΟΦΟΡΙΕΣ	Km/Χλμ ΜΕΝΟΥΝ
24,05	0,50	 <p>32</p>	 	2,70
24,25	0,20	 <p>33</p>	<p>SERVICE AREA ΕΙΣΟΔΟΣ</p>	2,50
26,30	2,05	 <p>34</p>	  <p>SERVICE AREA ΕΞΟΔΟΣ</p>	0,45
26,75	0,45	 <p>36</p>	<p>ΣΕΧ 1Α Είσοδου Ανασυγκρότησης 1</p>	0,00

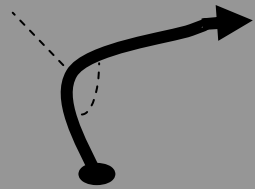

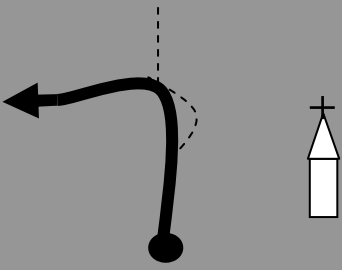
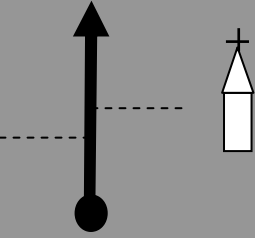
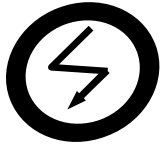
ΣΕΧ 1B ΕΞΟΔΟΥ ΑΝΑΣΥΓΚΡΟΤΗΣΗΣ 1		Ιδανικός Χρόνος	1min	
ΣΕΧ 2		Απόσταση	0,45 Km	
		Μέση ωριαία ταχ.	27Km/h	
Κm/Χλμ ΟΛΙΚΑ	Κm/Χλμ ΜΕΡΙΚΑ	ΚΑΤΕΥΘΥΝΣΗ	ΠΛΗΡΟΦΟΡΙΕΣ	Κm/Χλμ ΜΕΝΟΥΝ
0,00	0,00	 <p>1</p>	<p>ΣΕΧ 1B Εξόδου Ανασυγκρότησης 1</p>	0,45
0,45	0,45	 <p>2</p>	<p>ΔΩΔΩΝΗ 10 ΔΟΔΩΝΙ</p> <p>ΜΑΡΜΑΡΑ ΚΟΣΜΗΡΑ 2 ΚΟΣΜΙΕΣ ΑΣΒΕΣΤΟΧΩΡΙ 6 ΑΣΒΕΣΤΟΧΩΡΙ ΚΟΝΤΣΙΚΑ 10 ΚΟΝΤΣΙΚΑ</p> <p>ΣΕΧ2</p>	0,00

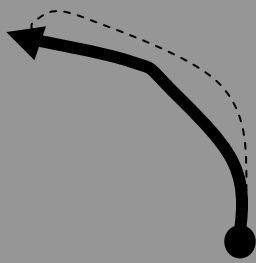

ΣΕΧ 2		Σκέλος 1	Τμ. Διαδρ. 2		
ΣΕΧ 2Α ΕΙΣΟΔΟΥ ΑΝΑΣΥΓΚΡΟΤΗΣΗΣ 2		Απόσταση		26,75Km	
ΕΙΔΙΚΗ ΔΙΑΔΡΟΜΗ 2-ΔΩΔΩΝΗ 2 13,40Km		Km/h			
Km/Χλμ ΟΛΙΚΑ	Km/Χλμ ΜΕΡΙΚΑ	ΚΑΤΕΥΘΥΝΣΗ	ΠΛΗΡΟΦΟΡΙΕΣ	Km/Χλμ ΜΕΝΟΥΝ	
0,00	0,00	<p>1</p>	<p>ΑΦΕΤΗΡΙΑ ΕΙΔΙΚΗ ΔΩΔΩΝΗ 2</p>	26,75	
0,50	0,50	<p>2</p>	E1	26,25	
1,00	0,50	<p>3</p>	E2	25,75	
1,20	0,20	<p>4</p>	<div style="border: 1px solid black; padding: 5px; width: fit-content;"> PARKING ΘΕΑΤΩΝ ΕΞΟΔΟΣ ΕΡΓΟΤΑΞΙΟΥ </div>	E3	25,55

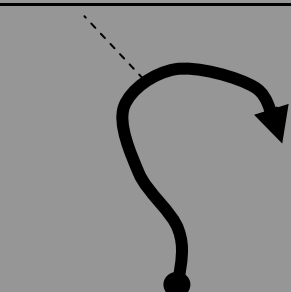
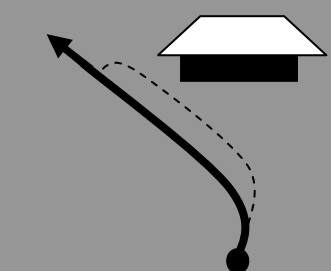
ΣΕΧ 2		Σκέλος 1	Τμ. Διαδρ. 2	
ΣΕΧ 2Α ΕΙΣΟΔΟΥ ΑΝΑΣΥΓΚΡΟΤΗΣΗΣ 2		Απόσταση		26,75Km
ΕΙΔΙΚΗ ΔΙΑΔΡΟΜΗ 2-ΔΩΔΩΝΗ 2 13,40Km		Km/h		
Km/Χλμ ΟΛΙΚΑ	Km/Χλμ ΜΕΡΙΚΑ	ΚΑΤΕΥΘΥΝΣΗ		Κm/Χλμ ΜΕΝΟΥΝ
		ΠΛΗΡΟΦΟΡΙΕΣ		
1,60	0,40	 5		E4 25,15
2,00	0,40	 6		 E5 24,75
2,80	0,80	 7		E6 23,95
3,40	0,60	 8		 E7 23,35

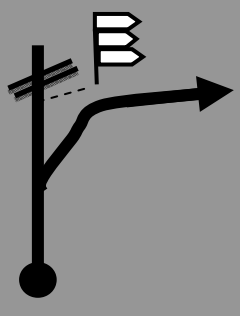

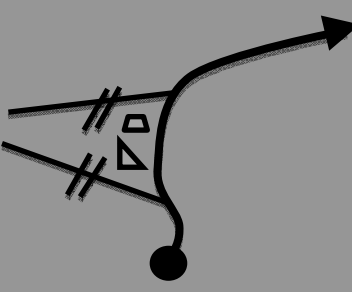
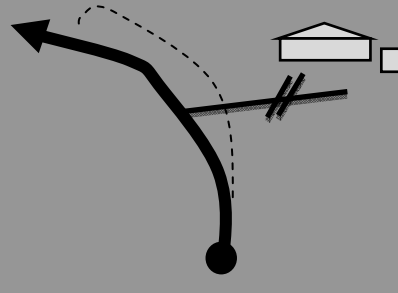
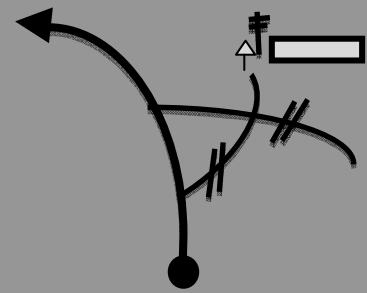
ΣΕΧ 2		Σκέλος 1	Τμ. Διαδρ. 2	
ΣΕΧ 2Α ΕΙΣΟΔΟΥ ΑΝΑΣΥΓΚΡΟΤΗΣΗΣ 2		Απόσταση		26,75Km
ΕΙΔΙΚΗ ΔΙΑΔΡΟΜΗ 2-ΔΩΔΩΝΗ 2 13,40Km		Km/h		
Km/Χλμ ΟΛΙΚΑ	Km/Χλμ ΜΕΡΙΚΑ	ΚΑΤΕΥΘΥΝΣΗ	ΠΛΗΡΟΦΟΡΙΕΣ	Km/Χλμ ΜΕΝΟΥΝ
3,80	0,40	 9	 E8	22,95
4,40	0,60	 10	 E9	22,35
5,70	1,30	 11	 E10	21,05
6,75	1,05	 12	 E11	20,00

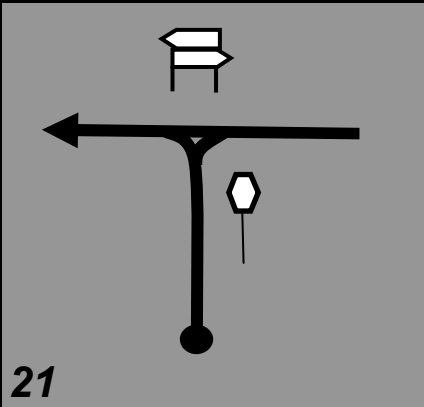
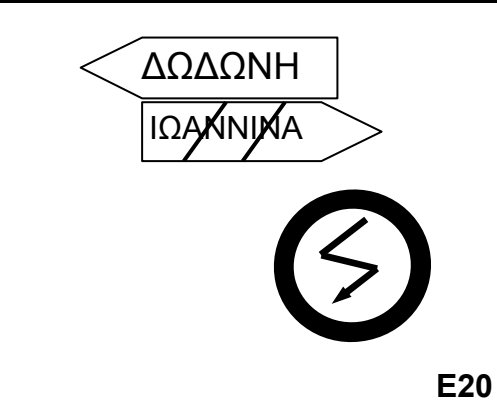
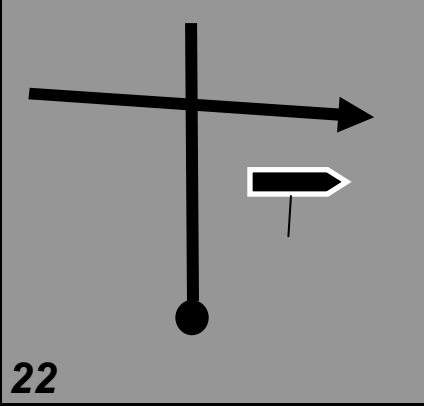
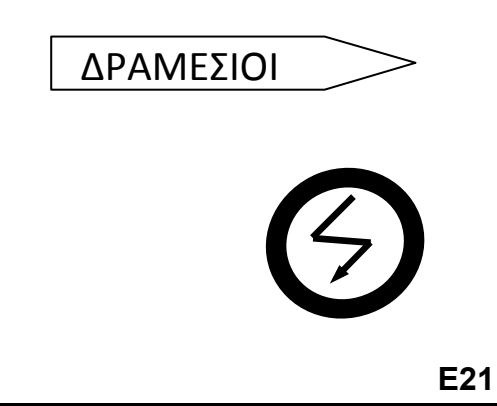
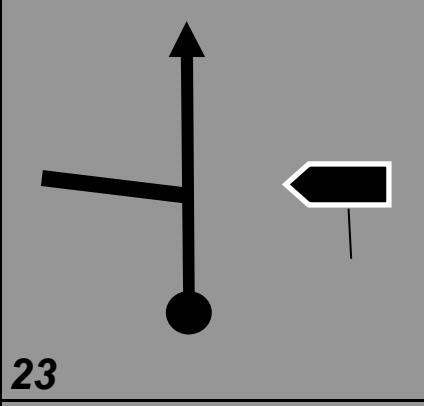
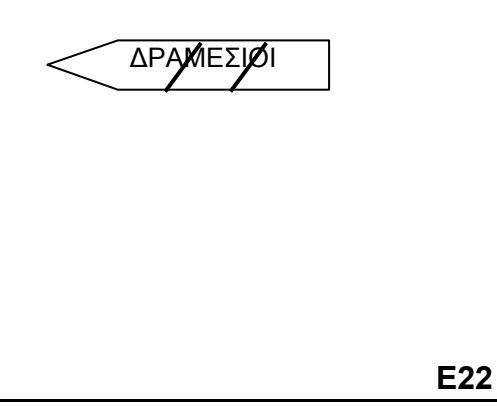
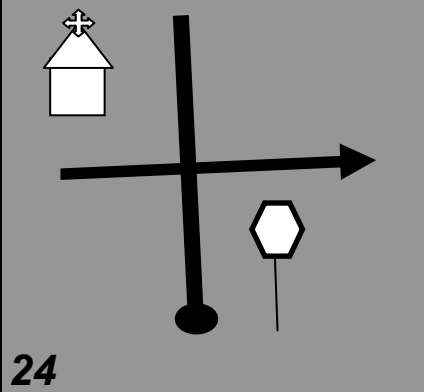
ΣΕΧ 2		Σκέλος 1	Τμ. Διαδρ. 2	
ΣΕΧ 2Α ΕΙΣΟΔΟΥ ΑΝΑΣΥΓΚΡΟΤΗΣΗΣ 2		Απόσταση		26,75Km
ΕΙΔΙΚΗ ΔΙΑΔΡΟΜΗ 2-ΔΩΔΩΝΗ 2 13,40Km		Km/h		
Km/Χλμ ΟΛΙΚΑ	Km/Χλμ ΜΕΡΙΚΑ	ΚΑΤΕΥΘΥΝΣΗ	ΠΛΗΡΟΦΟΡΙΕΣ	Km/Χλμ ΜΕΝΟΥΝ
7,00	0,25	 13	E12	19,75
7,60	0,60	 14	E13	19,15
7,85	0,25	 15	E14	18,90
8,55	0,70	 16	E15	18,20

ΣΕΧ 2		Σκέλος 1	Τμ. Διαδρ. 2	
ΣΕΧ 2Α ΕΙΣΟΔΟΥ ΑΝΑΣΥΓΚΡΟΤΗΣΗΣ 2		Απόσταση		26,75Km
ΕΙΔΙΚΗ ΔΙΑΔΡΟΜΗ 2-ΔΩΔΩΝΗ 2 13,40Km		Km/h		
Km/Χλμ ΟΛΙΚΑ	Km/Χλμ ΜΕΡΙΚΑ	ΚΑΤΕΥΘΥΝΣΗ	ΠΛΗΡΟΦΟΡΙΕΣ	Km/Χλμ ΜΕΝΟΥΝ
8,65	0,10	 17	 ΠΑΡΑΜΥΘΙΑ 64 ΔΗΜΟΣ ΣΕΛΛΩΝ E16	18,10
9,35	0,70	 18	E17	17,40
9,85	0,50	 19	E18	16,90
10,30	0,45	 20	E19	16,45

ΣΕΧ 2		Σκέλος 1	Τμ. Διαδρ. 2	
ΣΕΧ 2Α ΕΙΣΟΔΟΥ ΑΝΑΣΥΓΚΡΟΤΗΣΗΣ 2		Απόσταση		26,75Km
ΕΙΔΙΚΗ ΔΙΑΔΡΟΜΗ 2-ΔΩΔΩΝΗ 2 13,40Km		Km/h		
Km/Χλμ ΟΛΙΚΑ	Km/Χλμ ΜΕΡΙΚΑ	ΚΑΤΕΥΘΥΝΣΗ	ΠΛΗΡΟΦΟΡΙΕΣ	Km/Χλμ ΜΕΝΟΥΝ
10,75	0,45	 <p>21</p>	 <p>E20</p>	16,00
11,30	0,55	 <p>22</p>	 <p>E21</p>	15,45
11,85	0,55	 <p>23</p>	 <p>E22</p>	14,90
12,30	0,45	 <p>24</p>	 <p>E23</p>	14,45

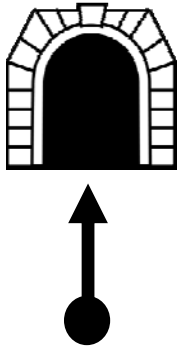
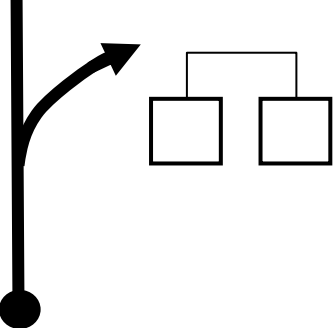
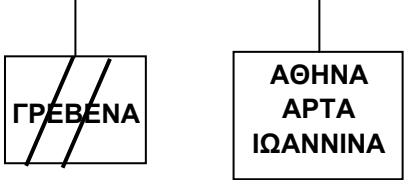
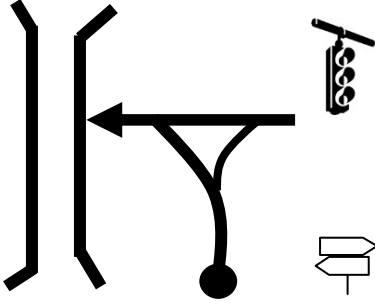
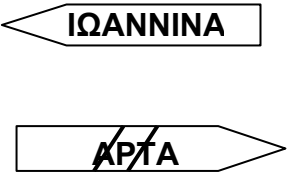
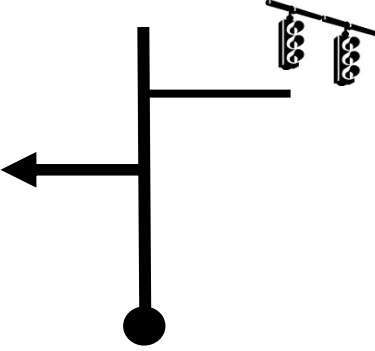
ΣΕΧ 2		Σκέλος 1	Τμ. Διαδρ. 2	
ΣΕΧ 2Α ΕΙΣΟΔΟΥ ΑΝΑΣΥΓΚΡΟΤΗΣΗΣ 2		Απόσταση		26,75Km
ΕΙΔΙΚΗ ΔΙΑΔΡΟΜΗ 2-ΔΩΔΩΝΗ 2 13,40Km		Km/h		
Km/Χλμ ΟΛΙΚΑ	Km/Χλμ ΜΕΡΙΚΑ	ΚΑΤΕΥΘΥΝΣΗ	ΠΛΗΡΟΦΟΡΙΕΣ	Km/Χλμ ΜΕΝΟΥΝ
13,10	0,80	<p>25</p>	<p>FLYING</p>	13,65
13,40	0,30	<p>26</p>		13,35
14,30	0,90	<p>27</p>		12,45
14,55	0,25	<p>28</p>		12,20



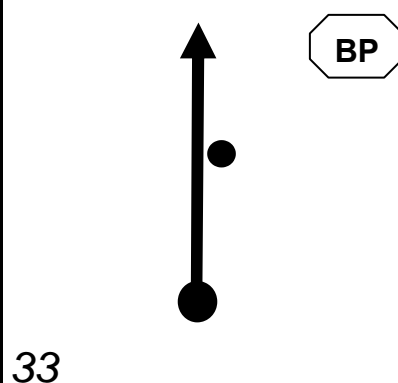
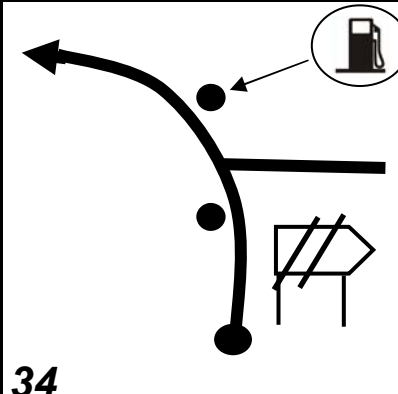
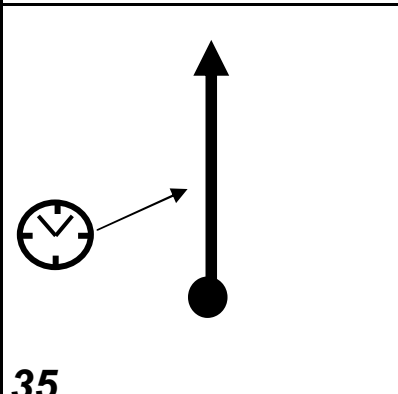

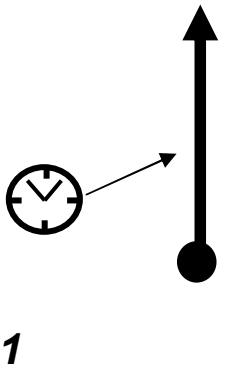
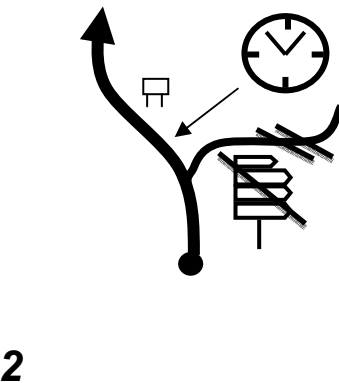
ΣΕΧ 2		Σκέλος 1	Τμ. Διαδρ. 2	
ΣΕΧ 2Α ΕΙΣΟΔΟΥ ΑΝΑΣΥΓΚΡΟΤΗΣΗΣ 2		Απόσταση		26,75Km
ΕΙΔΙΚΗ ΔΙΑΔΡΟΜΗ 2-ΔΩΔΩΝΗ 2 13,40Km		Km/h		
Km/Χλμ ΟΛΙΚΑ	Km/Χλμ ΜΕΡΙΚΑ	ΚΑΤΕΥΘΥΝΣΗ	ΠΛΗΡΟΦΟΡΙΕΣ	Km/Χλμ ΜΕΝΟΥΝ
15,50	0,95	 <p>29</p>	<p>ΤΟΥΝΕΛ Μήκος 03,347</p>	11,25
19,10	3,60	 <p>30</p>		7,65
23,55	4,45	 <p>31</p>		3,20
24,05	0,50	 <p>32</p>		2,70

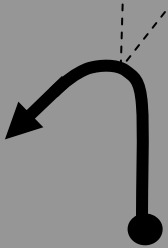
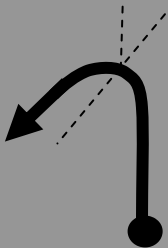
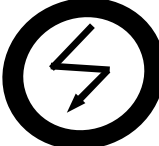
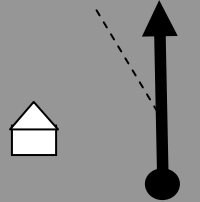
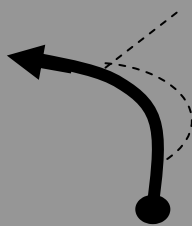
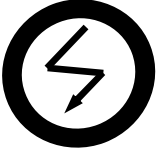

ΣΕΧ 2		Σκέλος 1	Τμ. Διαδρ. 2	
ΣΕΧ 2Α ΕΙΣΟΔΟΥ ΑΝΑΣΥΓΚΡΟΤΗΣΗΣ 2		Απόσταση		26,75Km
ΕΙΔΙΚΗ ΔΙΑΔΡΟΜΗ 2-ΔΩΔΩΝΗ 2 13,40Km		Km/h		
Km/Χλμ ΟΛΙΚΑ	Km/Χλμ ΜΕΡΙΚΑ	ΚΑΤΕΥΘΥΝΣΗ	ΠΛΗΡΟΦΟΡΙΕΣ	Km/Χλμ ΜΕΝΟΥΝ
24,25	0,20	 <p>33</p>	<p>SERVICE AREA ΕΙΣΟΔΟΣ</p>	2,50
26,30	2,05	 <p>34</p>	<p>SERVICE AREA ΕΞΟΔΟΣ</p>	0,45
26,75	0,45	 <p>35</p>	<p>ΣΕΧ 2Α Είσοδου Ανασυγκρότησης 2</p>	0,00

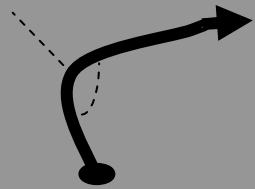

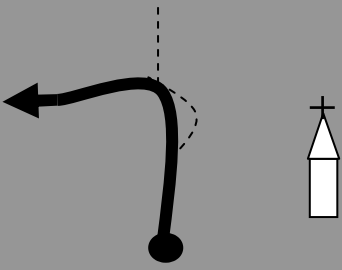
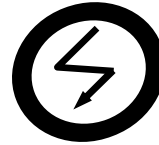
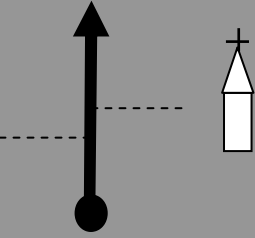
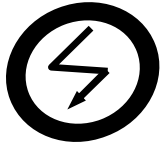
ΣΕΧ 2B ΕΞΟΔΟΥ ΑΝΑΣΥΓΚΡΟΤΗΣΗΣ 2		Ιδανικός Χρόνος	1min	
ΣΕΧ 3		Απόσταση	0,45Km	
		Μέση ωριαία ταχ.	27Km/h	
Κm/Χλμ ΟΛΙΚΑ	Κm/Χλμ ΜΕΡΙΚΑ	ΚΑΤΕΥΘΥΝΣΗ	ΠΛΗΡΟΦΟΡΙΕΣ	Κm/Χλμ ΜΕΝΟΥΝ
0,00	0,00	 <p>1</p>	<p>ΣΕΧ 2B Εξόδου Ανασυγκρότησης 2</p>	0,45
0,00	0,45	 <p>2</p>	<p>ΔΩΔΩΝΗ 10 ΔΟΔΩΝΙ</p> <p>ΜΑΡΜΑΡΑ ΚΟΣΜΗΡΑ 2 ΚΟΣΜΙΑ ΑΣΒΕΣΤΟΧΩΡΙ 6 ΑΣΒΕΣΤΟΧΩΡΙ ΚΟΝΤΣΙΚΑ 10 ΚΟΝΤΣΙΚΑ</p> <p>ΣΕΧ3</p>	0,00

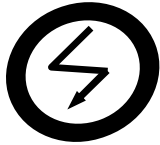

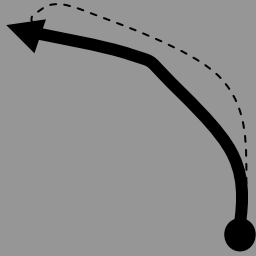
ΣΕΧ 3		Σκέλος 1	Τμ. Διαδρ. 3	
ΣΕΧ 3Α Ρ.Φ. ΙΝ - ΤΕΡΜΑΤΙΣΜΟΣ		Απόσταση		13,40Κμ
ΕΙΔΙΚΗ ΔΙΑΔΡΟΜΗ 3-ΔΩΔΩΝΗ 3 13,40Κμ		Κμ/h		
Κμ/Χλμ ΟΛΙΚΑ	Κμ/Χλμ ΜΕΡΙΚΑ	ΚΑΤΕΥΘΥΝΣΗ	ΠΛΗΡΟΦΟΡΙΕΣ	Κμ/Χλμ ΜΕΝΟΥΝ
0,00	0,00	<p>1</p>	<p>ΑΦΕΤΗΡΙΑ ΕΙΔΙΚΗ ΔΩΔΩΝΗ 3</p>	13,40
0,50	0,50	<p>2</p>	E1	12,90
1,00	0,50	<p>3</p>	E2	12,40
1,20	0,20	<p>4</p>	<div style="border: 1px solid black; padding: 5px; width: fit-content;"> PARKING ΘΕΑΤΩΝ ΕΞΟΔΟΣ ΕΡΓΟΤΑΞΙΟΥ </div>	12,20
			E3	

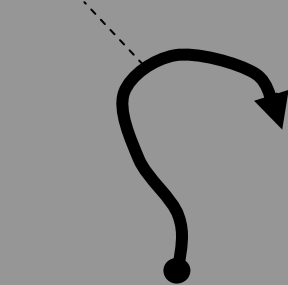
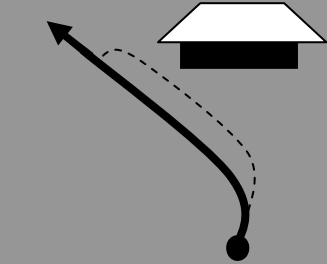
ΣΕΧ 3		Σκέλος 1	Τμ. Διαδρ. 3	
ΣΕΧ 3Α Ρ.Φ. ΙΝ - ΤΕΡΜΑΤΙΣΜΟΣ		Απόσταση		13,40Km
ΕΙΔΙΚΗ ΔΙΑΔΡΟΜΗ 3-ΔΩΔΩΝΗ 3 13,40Km		Km/h		
Κm/Χλμ ΟΛΙΚΑ	Κm/Χλμ ΜΕΡΙΚΑ	ΚΑΤΕΥΘΥΝΣΗ	ΠΛΗΡΟΦΟΡΙΕΣ	Κm/Χλμ ΜΕΝΟΥΝ
1,60	0,40	 5	E4	11,80
2,00	0,40	 6	 E5	11,40
2,80	0,80	 7	E6	10,60
3,40	0,60	 8	 E7	10,00

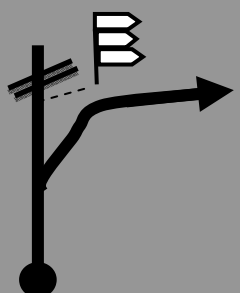
ΣΕΧ 3		Σκέλος 1	Τμ. Διαδρ. 3	
ΣΕΧ 3Α Ρ.Φ. ΙΝ - ΤΕΡΜΑΤΙΣΜΟΣ		Απόσταση		13,40Κm
ΕΙΔΙΚΗ ΔΙΑΔΡΟΜΗ 3-ΔΩΔΩΝΗ 3 13,40Κm		Κm/h		
Κm/Χλμ ΟΛΙΚΑ	Κm/Χλμ ΜΕΡΙΚΑ	ΚΑΤΕΥΘΥΝΣΗ	ΠΛΗΡΟΦΟΡΙΕΣ	Κm/Χλμ ΜΕΝΟΥΝ
3,80	0,40	 9	 E8	9,60
4,40	0,60	 10	 E9	9,00
5,70	1,30	 11	 E10	7,70
6,75	1,05	 12	 E11	6,65

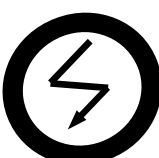
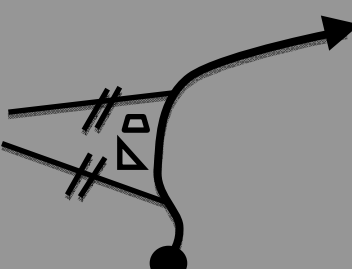
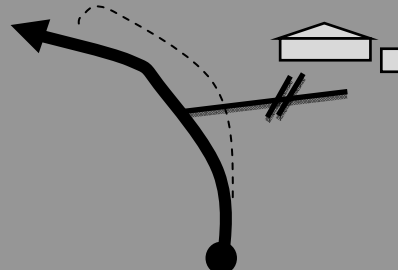
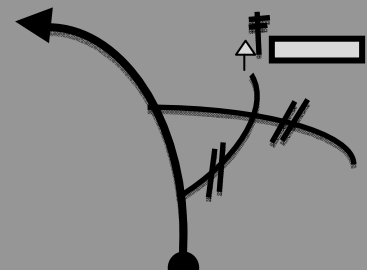
ΣΕΧ 3		Σκέλος 1	Τμ. Διαδρ. 3	
ΣΕΧ 3Α Ρ.Φ. ΙΝ - ΤΕΡΜΑΤΙΣΜΟΣ		Απόσταση		13,40Κm
ΕΙΔΙΚΗ ΔΙΑΔΡΟΜΗ 3-ΔΩΔΩΝΗ 3 13,40Κm		Κm/h		
Κm/Χλμ ΟΛΙΚΑ	Κm/Χλμ ΜΕΡΙΚΑ	ΚΑΤΕΥΘΥΝΣΗ	ΠΛΗΡΟΦΟΡΙΕΣ	Κm/Χλμ ΜΕΝΟΥΝ
7,00	0,25	 13	E12	6,40
7,60	0,60	 14	E13	5,80
7,85	0,25	 15	E14	5,55
8,55	0,70	 16	E15	4,85

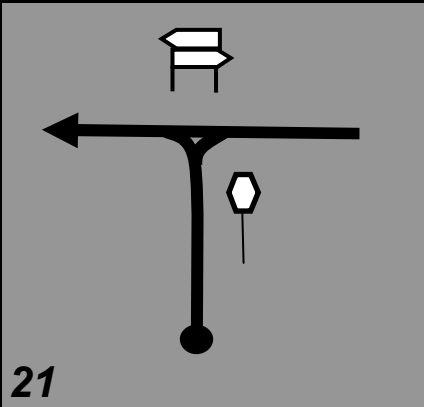
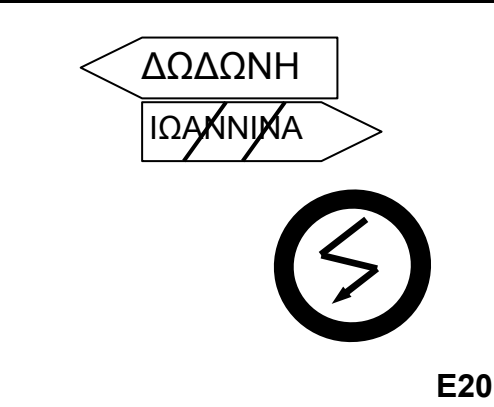
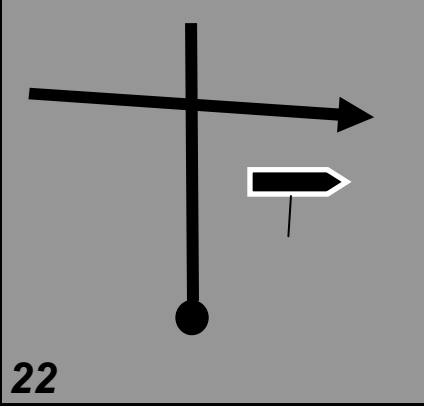
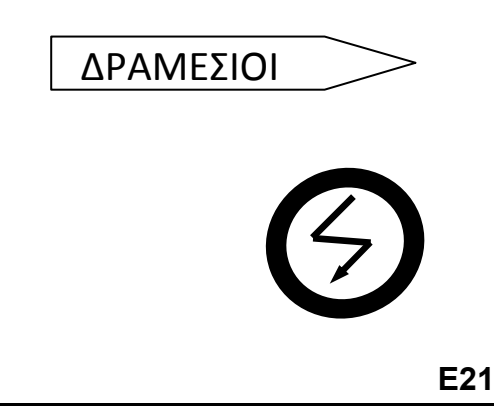
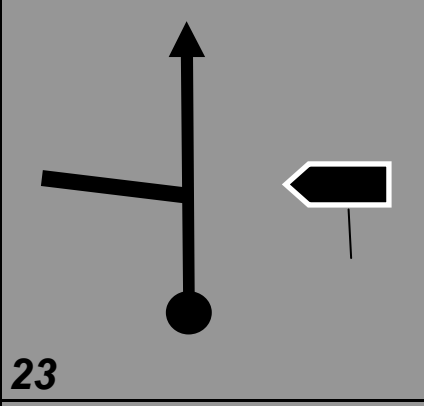
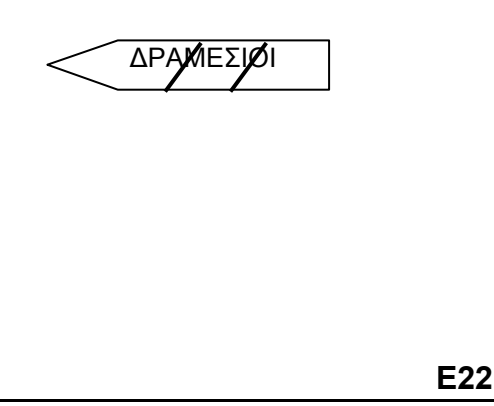
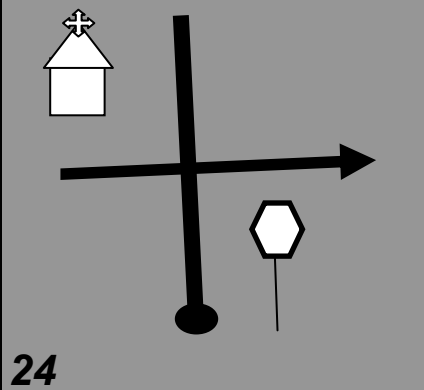
ΣΕΧ 3		Σκέλος 1	Τμ. Διαδρ. 3	
ΣΕΧ 3Α Ρ.Φ. ΙΝ - ΤΕΡΜΑΤΙΣΜΟΣ		Απόσταση		13,40Km
ΕΙΔΙΚΗ ΔΙΑΔΡΟΜΗ 3-ΔΩΔΩΝΗ 3 13,40Km		Km/h		
Km/Χλμ ΟΛΙΚΑ	Km/Χλμ ΜΕΡΙΚΑ	ΚΑΤΕΥΘΥΝΣΗ	ΠΛΗΡΟΦΟΡΙΕΣ	Km/Χλμ ΜΕΝΟΥΝ
8,65	0,10	 17	   E16	4,75
9,35	0,70	 18	E17	4,05
9,85	0,50	 19	E18	3,55
10,30	0,45	 20	E19	3,10

ΣΕΧ 3		Σκέλος 1	Τμ. Διαδρ. 3	
ΣΕΧ 3Α Ρ.Φ. ΙΝ - ΤΕΡΜΑΤΙΣΜΟΣ		Απόσταση		13,40Km
ΕΙΔΙΚΗ ΔΙΑΔΡΟΜΗ 3-ΔΩΔΩΝΗ 3 13,40Km		Km/h		
Km/Χλμ ΟΛΙΚΑ	Km/Χλμ ΜΕΡΙΚΑ	ΚΑΤΕΥΘΥΝΣΗ	ΠΛΗΡΟΦΟΡΙΕΣ	Km/Χλμ ΜΕΝΟΥΝ
10,75	0,45	 <p>21</p>		2,65
11,30	0,55	 <p>22</p>		2,10
11,85	0,55	 <p>23</p>		1,55
12,30	0,45	 <p>24</p>		1,10
			E23	

ΣΕΧ 3		Σκέλος 1	Τμ. Διαδρ. 3	
ΣΕΧ 3Α Ρ.Φ. ΙΝ - ΤΕΡΜΑΤΙΣΜΟΣ		Απόσταση		13,40Km
ΕΙΔΙΚΗ ΔΙΑΔΡΟΜΗ 3-ΔΩΔΩΝΗ 3 13,40Km		Km/h		
Km/Χλμ ΟΛΙΚΑ	Km/Χλμ ΜΕΡΙΚΑ	ΚΑΤΕΥΘΥΝΣΗ	ΠΛΗΡΟΦΟΡΙΕΣ	Km/Χλμ ΜΕΝΟΥΝ
13,10	0,80	25 	FLYING 	0,30
13,40	0,30	26 	<p>ΤΕΡΜΑΤΙΣΜΟΣ ΣΕΧ 3Α Ρ.Φ. ΙΝ ΕΠΙΤΡΕΠΕΤΑΙ Η ΠΡΟΑΦΙΞΗ</p>	0,00